

Paralelne posuvne sklopné prvky G.U-966 sú vyrábané a skúšané veľmi dôsledne a dodávané v plne funkčnom prevedení. Eventuálne funkčné poruchy vyplývajú najčastejšie z transportu alebo montážnej chyby.

Funkčné poruchy, ktoré vyplývajú z nedodržania tohto návodu, nebudú uznané ako reklamácia.

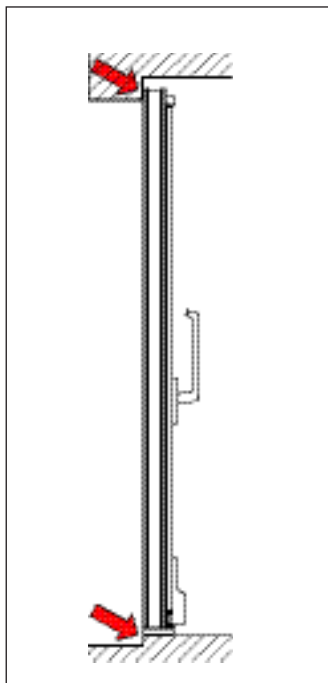

1 Prvok postaviť v zatvorenom stave do otvoru surovej stavby

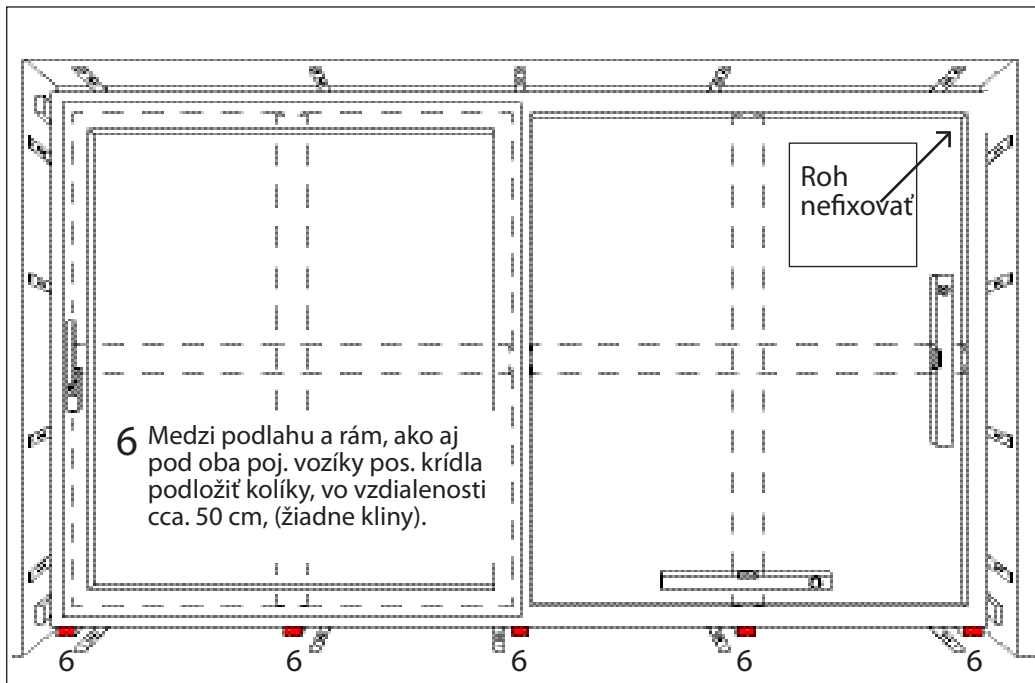

2 Rámy osadiť vodorovne a zvisle pomocou vodováhy kolmo na seba a zo strany fixovať drevenými klinmi.

4 Rámy na strane ako aj hore (bez žalúzií) upevniť na 4 až 5, dole na 2 až 3 bodoch

5 Rámy k múru utesniť text. šnúrou, penovými šnúrami alebo PU-penou. Pozor: Profil rámu nemôže byť pokrivený.

3 Dvere otvoriť a prekontrolovať, či sa otvárajú, príp. oprava podsadením dr. klinov.

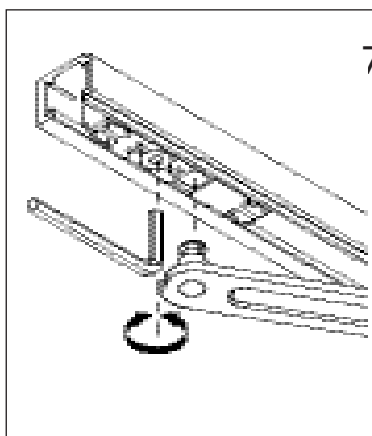

7 Osadiť posuvné krídlo: Krídlo dať do sklopnej polohy (kľučka vodorovne) a postaviť šikmo na poj. koľajnici. Čap nožníc zasunúť do klzáku a zaistite (kľúč SW 4).

Prekontrolovať bezp. zaistenie = potiahnuť silno za rameno nožníc.

Vyvesiť posuvné krídlo: Krídlo dať do sklopnej polohy (kľučka vodorovne). Ramená nožníc v klzáku odistiť (kľúč SW 4).

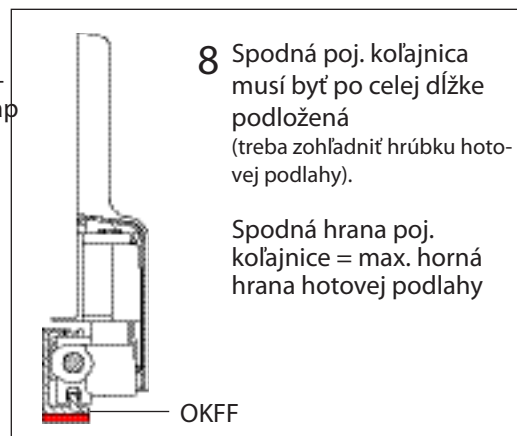

8 Spodná poj. koľajnica musí byť po celej dĺžke podložená (treba zohľadniť hrúbku hotovej podlahy).

Spodná hrana poj. koľajnice = max. horná hrana hotovej podlahy

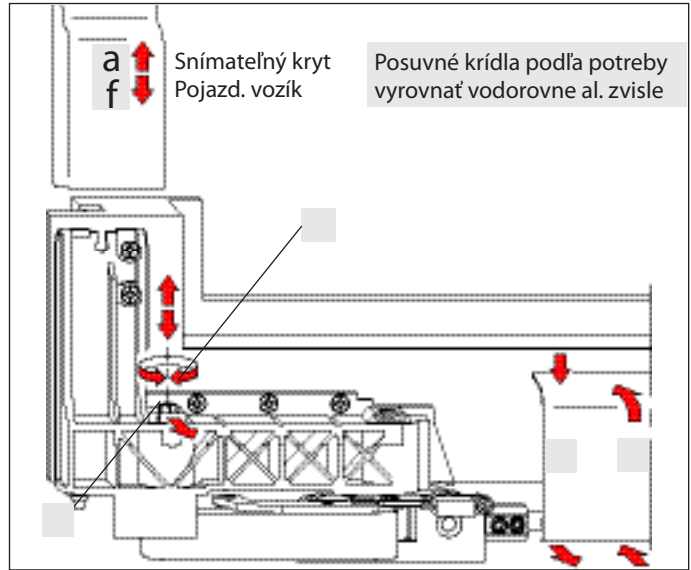
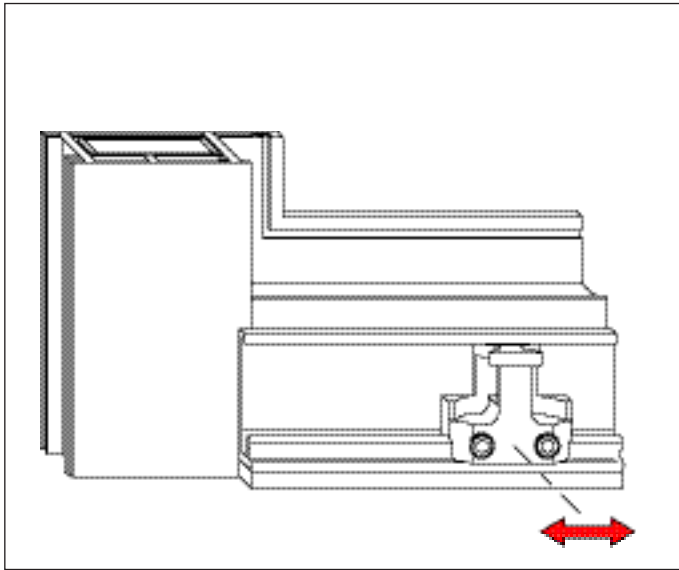

9 Postranná vôľa dole, medzi rámom a pos. krídlom, musí byť rovnaká vpravo aj vľavo.

Podľa potreby uvoľnite riadiacu jednotku (kľúč na 6-hr. maticu 4), posunúť a ihneď znova napevno aretovať.

10 Nastaviť tlak krídla: Uzáverové čapy otočiť až o 180° (+/-1mm) (vnút. kľúč na 6-hrannú maticu 4mm).

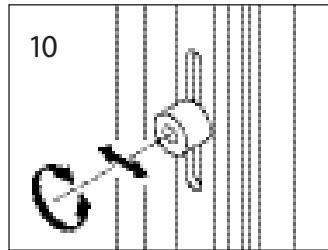

11 Vrchná a postranná vôľa – hore medzi rámom a pos. krídlom – musí byť vždy rovnaká.

d Nastaviť výšku poj. vozíka: Nastavenie vôle – zdvihnúť skrutku doprava (+ 4 mm) – spustiť skrutku doľava (- 1 mm)

a Odobrať sním. kryty na oboch poj. vozíkoch.
b Dať dole sním. kolajnicu: v strede poj. vozíka zatlačiť nadol a vytiahnuť dopredu.

Bezp. zarážku c zatlačiť dozadu, nast. skutka je teraz zaistená.

c Bezp. zarážku vysunúť dopredu. Odistenou nastavovacíou skrutkou je možné nastavovanie

e Namontovať sním. kolajnicu: dole nasadiť a pritlačiť ku krídlu.

f Sním. kryty nasunúť na oba poj. vozíky

■ Obsluha kľučky G.U-966 mZ, oZ:

12 Sklopná poloha: Kľučku posunúť zo zvislej do vodorovnej pozície, pos. krídlo sa posunie zo zákl. pozície.

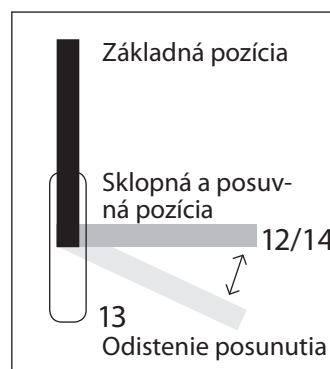

13 Posunutie-Odblokovanie: Ľahký tlak na kľučku...

966 mZ ... smerom dole – odistí posuvné krídlo – a dostane ho do posuvnej polohy (G.U-966 mZ, s nút. ovládaním - obr. hore).

966 oZ ... smerom hore – odistí pos. krídlo – a dostane ho do posuvnej polohy (G.U-966 oZ, bez nút. ovládania - obr. dole).

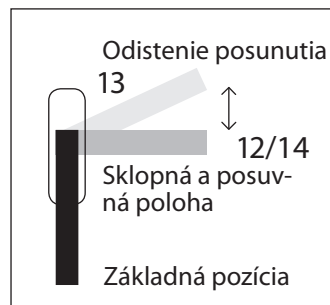

14 Posuvná poloha: Pri posúvaní nechať kľučku vodorovne a nepresúvať ani smerom hore ani smerom dole.

■ Starostlivosť a údržba na p. krídlach:

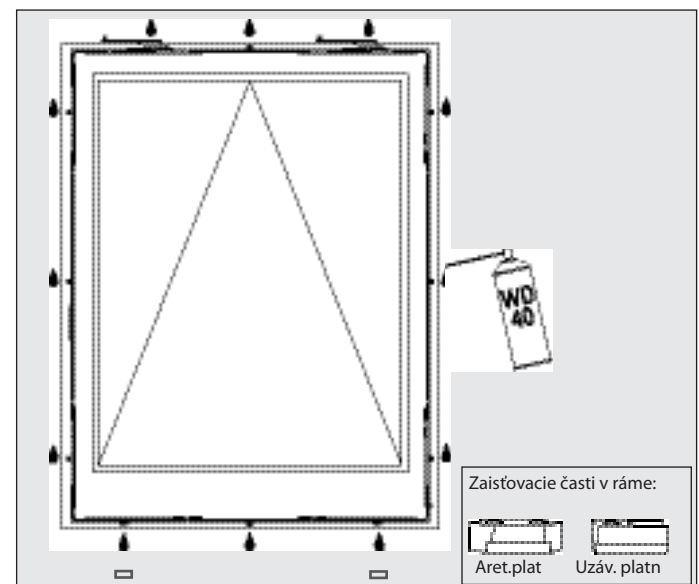

15 Pohyblivé zaistovacie miesta treba udržiavať sklzné. Používať klzné prostriedky bez obsahu kyseliny a živice (kvôli ochrane proti korózii). Namastiť uz. a ar. platničky.

Upozornenie: Aby bola dlhodobo zachovaná bezchybná funkcia kovania, musí užívateľ previesť min. raz ročne ošetrovanie a údržbu na pos. krídlach.